

CAMPISA

18

CAMPISA
www.campisa.it

17

16

15



MUELLES DE CARGA

CATÁLOGO GENERAL

www.campisa.es



CAMPISA fabrica equipos de muelle de carga desde 1972

Con 50 años de historia a sus espaldas, *CAMPISA* es líder en los sectores de los equipos de muelles de carga, puertas cortafuegos y puertas rápidas.

Gracias a sus numerosas patentes industriales, *CAMPISA* siempre se ha distinguido por sus sistema hidráulicos, por la calidad de sus productos que requieren un mantenimiento mínimo.

La innovación siempre ha caracterizado las actividades de *CAMPISA*; desde el principio, la compañía invirtió en una división interna dedicada a Investigación y Desarrollo, que es la fuerza impulsora constante detrás de la innovación de productos y los procesos de fabricación.

Gracias a la producción robotizada y al alto rendimiento de sus equipos, *CAMPISA* puede aplicar los más altos estándares de organización y productividad, garantizando la máxima seguridad, calidad y servicio global que puede satisfacer todos los requisitos logísticos. El compromiso de *CAMPISA* con la Mejora Continua de Calidad, desde la fase de diseño hasta los servicios de postventa, también está avalado por la certificación de calidad ISO 9001.

Todos los productos *CAMPISA* se ajustan a la Directiva Máquinas 2006/42/CE y las normas de producto específicas; además, las operaciones de *CAMPISA* cumplen con todas las normas y regulaciones aplicables para exportar sus productos a países de la UE y fuera de la UE.

Con la gama más amplia de equipos para mulles de carga, *CAMPISA* es la referencia del mercado para la innovación, la calidad y la seguridad.

FIDELITY® HYDRAULIC DRIVE

El genio de un motor hidráulico con más de 70.000 instalaciones en 26 países, con total seguridad y un mantenimiento mínimo. Cuatro unidades estándar, adaptadas en la instalación, satisfacen todas las necesidades hasta aberturas de 8,5 m de ancho y 6,5 m de altura y 730 kg de peso en paneles de puertas. Probado en Clase C3 - 50.000 ciclos según EN16034.

Instalar una unidad Fidelity® es simple. Coloque el sistema de transmisión sobre las pistas de la puerta seccional y fíjelo atornillando dos soportes. Para elegir el tipo, simplemente asegúrese de que las medidas y el peso de la puerta se encuentren dentro de los soportados por una de las cuatro unidades enumeradas aquí, que se refieren a paneles con solape de 25 mm en cada lado.



FIDELITY® COMPACT

Sistema de apertura hidráulico telescópico ajustable para puertas seccionales, instalación fácil y segura.

El Fidelity® Compact tiene la bomba, el motor hidráulico y el cilindro en un unico box. Para puertas min. ancho de apertura de 2100 hasta 5000 mm y altura de apertura hasta 5000 mm.



MUELLES DE CARGA CAMPISA

PLATAFORMAS ELECTROHIDRÁULICAS

Los elementos básicos de los Muelles de Carga son las plataformas, las puertas seccionales y los abrigos de muelle. Las plataformas son de acero y conectan el muelle del edificio con la plataforma del camión, lo que permite que las carretillas elevadoras pasen por encima de las plataformas de modo que carguen las mercancías.

Las plataformas elevadoras *CAMPISA* tienen el marcado CE y cumplen con la norma EN 1398, se suministran con un motor electrohidráulico debajo o con la Consola centralizada multifunción.

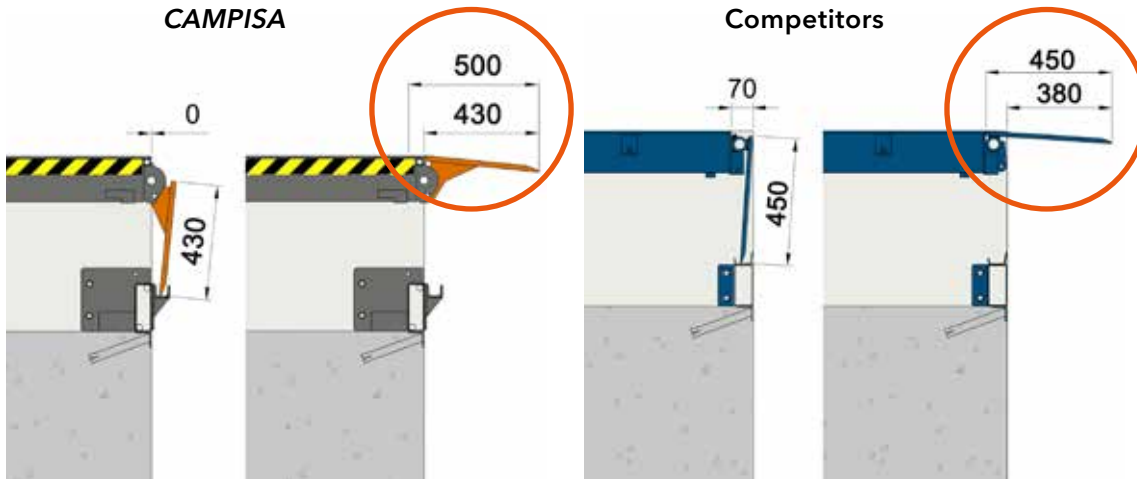

Las plataformas elevadoras con **labio abatible** son más económicas, el vehículo se acopla al muelle de carga y entra en contacto con los topes, la plataforma se levanta, el labio se abre y se coloca en la plataforma del camión y comienza el proceso de carga.

Las plataformas elevadoras con **labio telescópico** que se extienden y se superponen a la plataforma del camión para satisfacer los requisitos especiales de carga, por ejemplo, contenedores refrigerados: son indispensables para los "Muelles de Carga Empotrados".

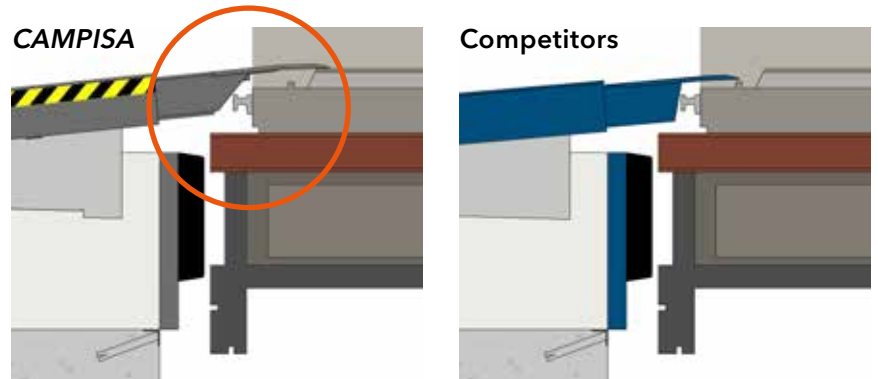

CONSOLA CENTRALIZADA

La Consola multifunción 400V 3 fase 50 Hz es un sistema instalado en decenas de miles de plataformas y puertas seccionales Fidelity®. Tiene un motor electrohidráulico que acciona uno o dos plataformas y una o dos puertas seccionales Fidelity®, con enclavamiento opcional.



PLATAFORMAS "UNIVERSAL"

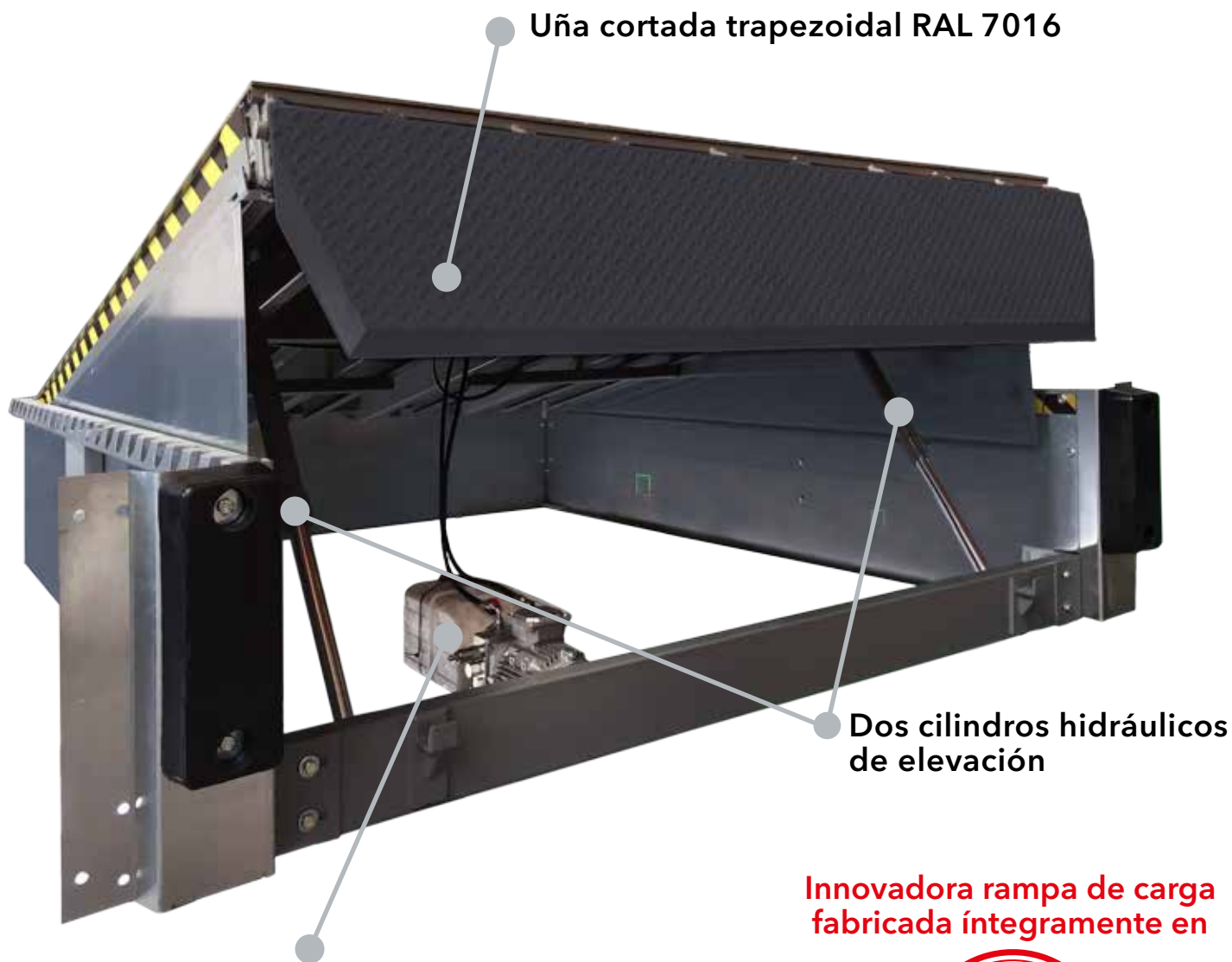

Uña cortada trapezoidal RAL 7016

Dos cilindros hidráulicos de elevación

El motor delantero permite una inspección fácil y segura

Innovadora rampa de carga fabricada íntegramente en



ESPECIFICACIONES DE LA PLATAFORMA:

- ✓ En las rampas elevadoras con labio abatible de autolimpieza no retiene el residuo normalmente presente en el muelle (piezas de palets, clavos, tornillos, pernos) en la bisagra.
- ✓ Conexión rampa-banco sin puntos de corte para las ruedas de la carretilla elevadora: el sistema patentado *CAMPISA* tiene una conexión redondeada.
- ✓ Ancho de la plataforma tanto como la plataforma del camión (EN 1398, punto 5.2.4.1). Los anchos estándar son 2000 y 2200 mm.
- ✓ Longitud que permite permanecer dentro de las pendientes que los vehículos de trasbordo pueden superar (generalmente 8% y 4%).
- ✓ Acabado galvanizado en caso de uso en lugares húmedos y donde se utilice un lavado intensivo.
- ✓ Capacidad de carga (concentrada en carretilla elevadora, según EN 1398) estándar a 6000 kg (9000 kg especial).

APLICACIONES

PLATAFORMA "UNIVERSAL"

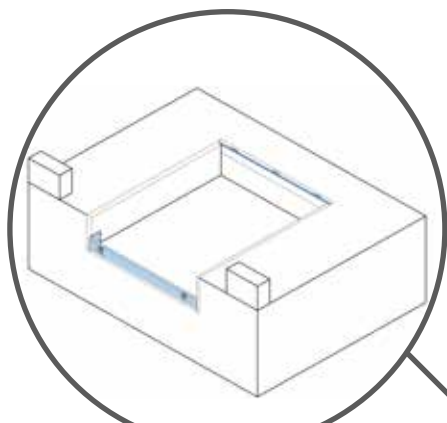

STAR: aplicación para construcción tradicional, con viga delantera fijada mediante tornillos de expansión y perfil trasero con bisagras soldadas integradas.

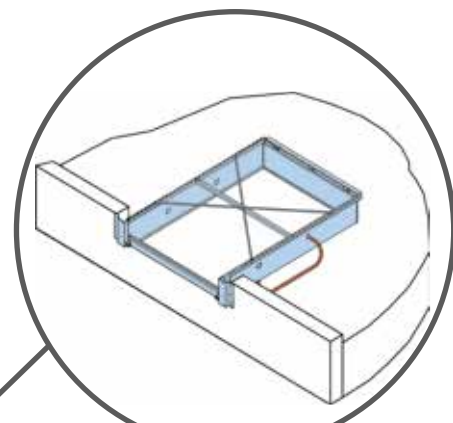

FOP: instalación sin soldadura al final de todos los trabajos de construcción.



UNIVERSAL
una plataforma para
todas aplicaciones

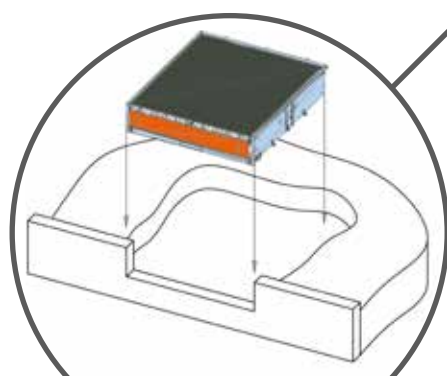

CAST: plataforma acabada con box de acero perimetral. Para ser nivelado al suelo se evita el complejo trabajo de la preparación previa del foso.

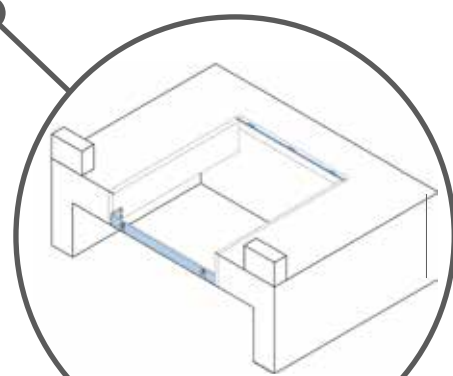

FLY: viga frontal autoportante nos permite las instalaciones sin apoyo al suelo.

CAMPISA UNIVERSAL - dimensiones en mm

Tipo	Labio	Lip	Cap. según EN 1398	Potencia	Válvula de cierre de seguridad	Soporte de servicio	Altura foso	Topes disponibles
Labio abatible	2000 / 2200	2500 / 3000	6000 / 9000 kg	400V 3fásico 50 Hz motor electrohidráulica y/o Consola montada en pared	●	●	550*	<ul style="list-style-type: none"> • STANDARD • SUPER • MEGA • CAMPISAFLOAT
Telescópico 500/1000	2000 / 2200	2500 / 3000	6000 / 9000 kg	<ul style="list-style-type: none"> • debajo • Consola de montaje en pared 	●	●		

* KIT para diferentes alturas de foso

FOSOS PREFABRICADOS

LA COMPARACION ENTRE EL FOSO TRADICIONAL Y EL FOSO PREFABRICADO CAMPISA PARA MUELLES DE CARGA ESTÁNDAR Y EMPOTRADOS

Los hoyos para plataformas son un tema de construcción. El constructor necesita construirlos rápidamente, a bajo costo y sin riesgo de fracturar el pavimento causado por las reparaciones y juntas en lugares de desgaste. Los fosos CAMPISA permiten la instalación de plataformas sólo cuando todos los trabajos que impliquen el uso de mezclas húmedas han terminado. Esto significa ausencia de reclamaciones, certeza de costes, limpieza y ahorro.

FOSO TRADICIONAL



- Largos tiempos de construcción
- Altos costos de mano de obra
- Requiere alta precisión
- Alto riesgo de error
- ¡Soldadura en obra!

VS

FOSO PREFABRICADO CAMPISA



- Realización RÁPIDA
- Bajo costo de mano de obra
- No se requieren refuerzos con barra de acero con alma de hierro
- FÁCIL de ensamblar
- ¡NINGUNA soldadura en obra! Ya con bisagras soldada
- Utilizar mismo tipo de letra y forma

ESTIMACIÓN DE COSTES CONSEGUIDOS POR EL MERCADO ITALIANO

Foso tradicional	VS: COSTO MATERIAL	FOSO PREFABRICADO CAMPISA
75 €	Reforzado con barra de acero con alma de hierro	n.a
110 €	Encofrados de madera para trabajos de hormigón	n.a
250 €	Ángulos perimetrales 70x70 esp. 6 con abrazaderas	n.a
n.a	Foso prefabricado	450 €

Foso tradicional	VS: COSTO MANO DE OBRA (para 2 personas)	FOSO PREFABRICADO CAMPISA
120 €	Ejecución de refuerzo de acero perimetrales para foso	n.a
15 €	Montaje de ángulos perimetrales	n.a
75 €	Posicionamiento de ángulos perimetrales (poner a nivel y poner en escuadra)	n.a
60 €	Posicionamiento de encofrados de madera para limitar el hormigón	n.a
45 €	Retire el encofrado de madera cuando el hormigón esté maduro	n.a
n.a	Montaje de foso prefabricado	25 €
n.a	Posicionamiento de foso prefabricado (puesto a nivel)	15 €
750 €	VS: TOTAL	490 €





PUERTAS SECCIONALES

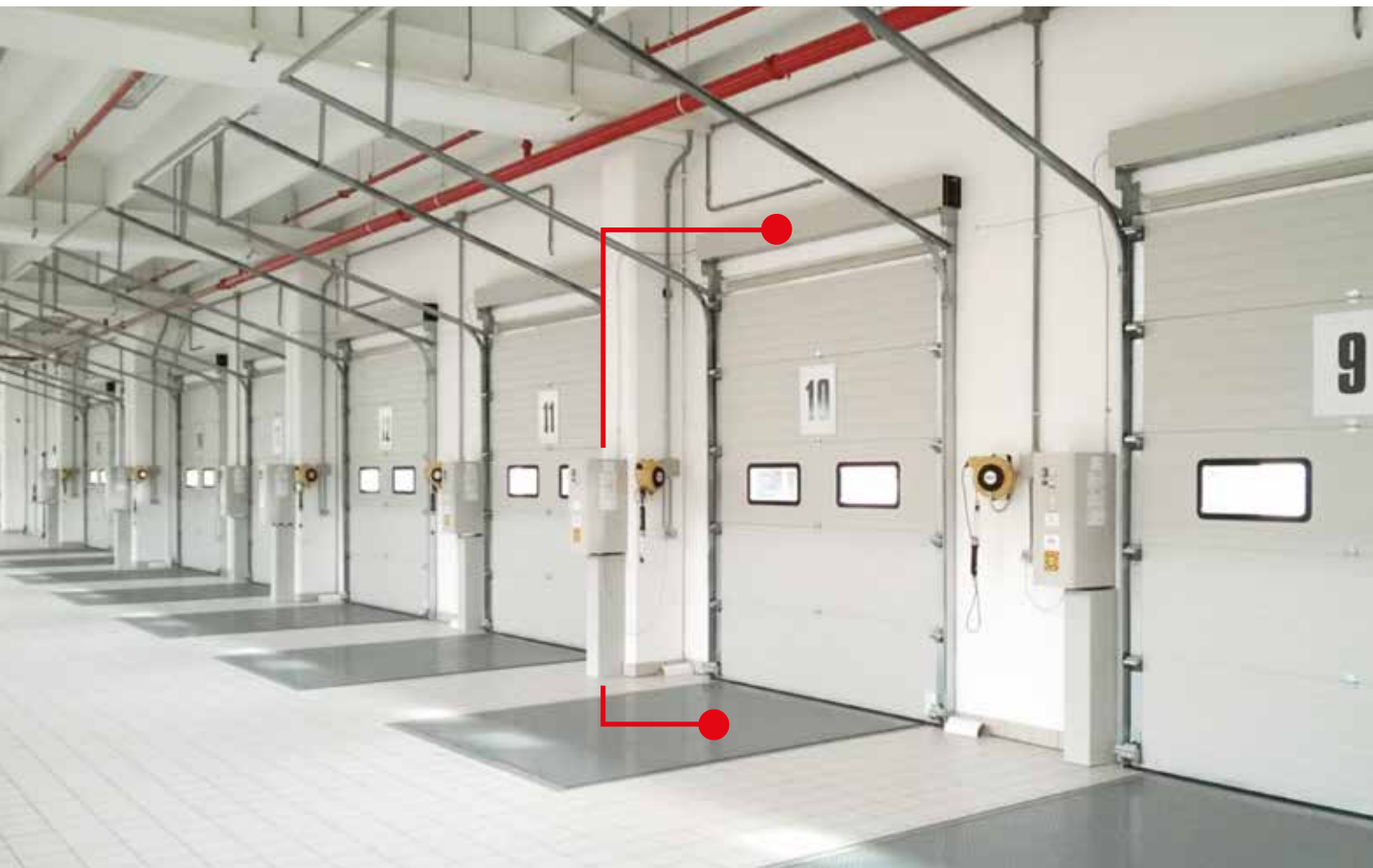

LA PUERTA SECCIONAL ES UN ELEMENTO CONOCIDO

Eliminar y empezar con sus características para los Muelles de Carga para productos secos están estandarizadas: paneles aislados de 40 mm de grosor de un metro de altura para instalaciones verticales o 610 mm para las demás, color RAL 9002 claro, para evitar la acumulación de calor, una vista para el control exterior o más ventanas para la luz.

EL SISTEMA DE APERTURA HIDRÁULICO FIDELITY®

garantiza una constancia de apertura de la puerta duradera y total inigualable, demostrada por decenas de miles de instalaciones. Se libera de la esclavitud de la extracción periódica del resorte y su engrase, combinando a la estética limpia la ausencia de componentes contaminantes hacen que sea la solución ideal para la industria alimentaria. Junto con el enclavamiento opcional (la plataforma funciona sólo con la puerta totalmente abierta) evita que los operadores colisionen el panel inferior debido a la apertura insuficiente de la puerta que ocurre con los resortes descargados.

El sistema Fidelity® también resuelve de la mejor manera todos los problemas de instalación cortafuego, y permite la instalación con pesos muy diferentes entre el panel y panel de la puerta (por ejemplo, puertas peatonales y visión completa) sin problemas de desequilibrio.

La conveniencia del sistema Fidelity® se evidencia especialmente cuando se centraliza con plataformas (imagen en la parte superior).

LOS MEJORES BENEFICIOS ECONÓMICOS Y FUNCIONALES se pueden lograr CON UNA CONSOLA CENTRALIZADA CAMPISA



La inspección por la mantención se reduce a la simple verificación del nivel de aceite dentro de la consola colgada en la pared aproximadamente 1,5 m H del suelo.

ABRIGOS DE MUELLES

EL ABRIGO ES EL ELEMENTO CONSOLIDADO DEL MUELLE DE CARGA

Este bloquea las corrientes y transforma el interior del camión en una extensión del ambiente interior.

MUELLES DE CARGA RETRÁCTILES

Se utiliza en casi la totalidad de los casos, está compuesto por un marco externo atado con un pantógrafo a un marco interior (que está fijado en la pared del edificio), que se retrae en caso de que el vehículo retroceda fuera de eje, y regresa a su estado original cuando el vehículo se mueve hacia adelante.

Es importante que el techo del muelle de abrigo tenga un canal de agua interno para evacuar, a lo largo de un lado, el agua del techo.



ABRIGO EN ESPUMA

Con este tipo (imagen a bajo) se obtiene un gran aislamiento térmico compuesto por tres dados de espuma perimetrales. Solo se utilizan en el sector del frío intenso.

El dado horizontal puede ser fijo o ajustable, para sellar furgonetas de diferentes alturas.



ABRIGO HINCHABLE



El aislamiento máximo se obtiene con este tipo de muelle, compuesto por tres dados hinchables que comprimen ligeramente el techo y los costados de la furgoneta.

TÚNELES ISOTÉRMICOS



MUELLES EXTERNOS PREFABRICADOS, CON PLATAFORMAS

Los túneles isotérmicos son muelles externos prefabricados, con plataformas, cubiertos con paneles aislantes de 40 mm de espesor, con Abrigo retráctil y puerta seccional. Son una ampliación externa prefabricada del edificio, que no cuenta como espacio construido ya que es desmontable. No requieren espacio dentro del edificio, se instalan rápidamente al final de todos los trabajos que impliquen el uso de mezclas húmedas en el patio (losas o plintos). La puerta seccional se puede instalar en la abertura del edificio o como cierre del túnel isotérmico, ya que éste, en su interior, tiene la misma temperatura que el interior del edificio.

La parte inferior del túnel isotérmico se puede usar como muelle de acero exterior (imagen de la derecha), que también puede equiparse con un túnel retráctil para cubrirlo durante los períodos de mal tiempo (última foto de la derecha).

MUELLE DE ACERO Y TÚNELES ISOTÉRMICOS

Pueden ser ortogonales al edificio o inclinados en 30 - 45 - 60 grados. Tienen como estándar la reserva inferior de la trampilla elevadora.



El túnel isotérmico para el "Gran frío" con plataforma telescópica, con paneles aislantes de 80 mm de grosor y los muelles de abrigo hinchables garantizan el máximo ahorro de energía.

MUELLES DE CARGA EMPOTRADOS

MUELLES DE CARGA EMPOTRADOS ESPECÍFICOS PARA EL GRAN FRÍO

El muelle de carga empotrado está compuesto por una plataforma con labio telescópico de 1000 mm instalado en un foso realizado con el sistema prefabricado que es 500 mm más largo que la plataforma.

La puerta Fidelity® se cierra por gravedad en el revestimiento aislante en frente de la plataforma, lo que le otorga el mejor aislamiento. Las puertas de resorte, al estar equilibradas, nunca se cierran perfectamente. Las puertas seccionales para el GRAN FRÍO se pueden suministrar con paneles sándwich de 80 mm de espesor.

Existen un dispositivos térmicos colocados entre los lados del panel inferior de la puerta y el sistema prefabricado a fin de garantizar el mejor aislamiento.



Una combinación perfecta de elementos diseñados para el mejor aislamiento posible y ahorro energético

PLATAFORMAS RETRÁCTILES



Las plataformas retráctiles son ideales para conectar vehículos que no pueden llegar cerca del muelle (por ejemplo, contenedores marítimos, vagones de ferrocarril de carga lateral, etc.), o donde es imperativo alcanzar una longitud total más larga que la de la propia plataforma.

LAS RAMPAS MINILINKER

La **rampa Minilinker CAMPISA** es un sistema de conexión completo recomendado cuando la altura de la plataforma del camión es casi la misma que la del muelle (máx +/- 100 mm desde el piso del muelle). Además, se recomienda para flotas de vehículos con altura de plataforma de camión homogénea.

Fácil y rápido de instalar, ya sea en el foso o en el borde del muelle, es controlado mecánica o hidráulicamente por un solo operador. En el caso de operación manual, para su conexión a la plataforma del camión, es suficiente insertar una palanca para levantar la rampa que se levanta asistida por un cilindro de gas. Con esta maniobra el labio se abre automáticamente y se apoya sobre la plataforma del camión.

En caso de maniobras hidráulicas motorizadas, esto se realiza mediante cilindros hidráulicos controlados a través de una caja de comando eléctrica de 1 botón que controla todas las operaciones de conexión y las de vuelta a la posición de descanso.



Rampa manual Minilinker dimensiones disponibles mm

Tipo	Width	Longitud total	Labio	Cap.	Rango de trabajo +/-		Dimensiones foso		
							ancho	largo	altura
Integrado al borde del muelle, con topes MEGA en soporte metálico reforzado	2000 2200	760	360	4000 kg	100	100	-	-	-
En el foso, con topes MEGA en soporte de montaje pared	2000 2200	760	360	4000 kg	100	100	2040 2240	460	450

VANDOCK

MUELLES DE CARGA PARA VEHÍCULOS COMERCIALES

Plataformas específicas para ser utilizadas con vehículos comerciales. Peso reducido para la capacidad reducida de la plataforma del camión. Permiten el acoplamiento del vehículo, la apertura de las puertas y la conexión de la plataforma sin mover el vehículo.

Las plataformas específicas para ser usadas con vehículos comerciales con puertas traseras, con plataformas de camión generalmente a 600 mm del suelo. Se sugiere un muelle entre 400 y 700 mm. Construcción según norma EN 1398 Las plataformas Vandock están fijados en el borde del muelle y tienen la posición de reposo en posición vertical. Están conectadas a la plataforma del camión que se detiene a aproximadamente 1350 mm del muelle y el motor del vehículo se puede apagar de inmediato. El vehículo está en tal posición para poder abrir ambas puertas traseras en 90°, dejándolas bloqueadas. La plataforma desciende entre las puertas hasta la conexión a la plataforma del camión: en esta posición es un puente inerte que fluctúa con los movimientos hacia arriba y hacia abajo del vehículo que se está cargando.



SICUREZZA DELLA BAIA DI CARICO

CARGA SEGURA Sistemas de seguridad y gestión del muelle de carga



CTDS Sistema de control del retroceso y posicionamiento del vehículo



CALZO CON CLABES Cuña de seguridad de restricción de vehículos



GUARDA-MUELLE Barra de seguridad móvil anticolidión y anti-caídas

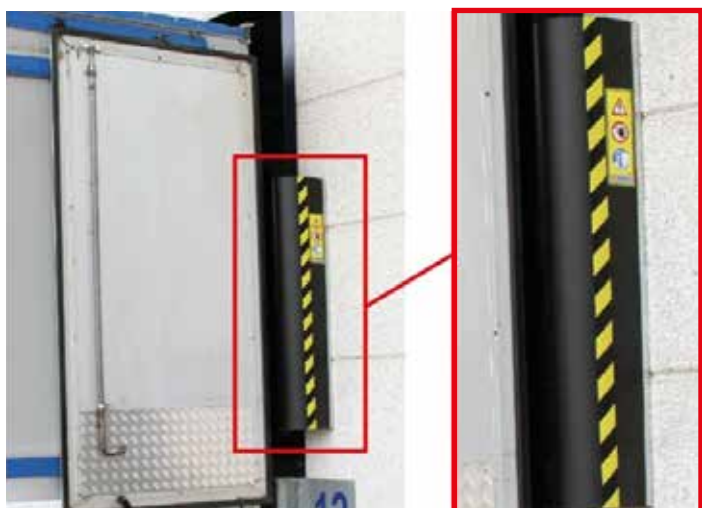

SEGURIDAD ANTI-APLASTAMIENTO
disuasores de seguridad
anti-aplastamiento



DELEGACIÓN - CAMPISA IBERICA SL

C/ Plaza Del Sueve N° 79, Poligono Silvota CP: 33192 - Llanera, Asturias
Tel. +34 985 740309 | www.campisa.es | info@campisa.es



CAMPISA srl HEADQUARTERS | Via Pablo Picasso, 32 - 20025 Legnano (MI) Italy
Tel. +39 02 9903971 r.a. | www.campisa.it | info@campisa.it



La reproducción, incluso parcial, de este material y de todos los rasgos distintivos pertenece exclusivamente a CAMPISA srl. Queda reservado el derecho a realizar cambios, incluso sin previo aviso. Algunas referencias pueden quedar obsoletas con el tiempo. Todos los contenidos y descripciones están sujetos a las cláusulas generales y particulares de venta.